

# ZS860



# BERTOLI



Dank ihres sehr innovativen Konstruktionsprinzips ermöglicht die mobile Anlage ZS860 die Konfektionierung aller Elemente, die zur Betonherstellung notwendig sind: Zuschlagstoffe, Zement, Wasser und chemische Zusätze, getrennt in entsprechenden Behältern. Aus diesen können diese Elemente im richtigen Mischungsverhältnis kontinuierlich nach den Vorgaben des Betreibers ausgegeben werden.

### **Getrennter Materialtransport**

Die Anlage ZS860 transportiert die Elemente zur Betonherstellung getrennt und ermöglicht dem Betreiber, im Moment des Entladens die Betonmischung zu variieren.

Damit lassen sich Betonmischungen mit viel oder wenig Zement (fette oder magere Mischungen) anrühren. Gleiches gilt auch für Betonmischungen mit viel oder Wasser.

Die Änderungen können rasch und präzise bei laufender Anlage ausgeführt werden, ohne die Produktion zu stoppen, und werden in einer Übersicht auf dem Display exakt angezeigt.

### **Funktionsweise**

Die Anlage ZS860 verwendet für die Zuschlagstoffe ein Entnahmeband. Dieses entnimmt eine festgelegte bestimmte Menge Zuschlagsstoff, die dann über die ganze Breite des Bandes (mit einer variablen Höhe von etwa 1 bis 14 cm) in den Mischer entleert wird. Beim Mischvorgang werden der Zement (der einer Förderschale entnommen und dessen Gewicht mittels Lastzellen kontrolliert wird, welche die Gewichtsverringerng am Silo messen), das Wasser und eventuelle Zusätze beigemischt. Das Ganze wird über die SPS der Maschine gesteuert.

Eine Änderung der Sandmenge wird dann durch Verstellen der Sperrschieber erreicht, wobei der Zement eine festgelegte Menge hat, während die Wassermenge durch ein manuelles Membranventil variiert werden kann.

## ZS860 TECHNISCHES DATENBLATT

Mobile Anlage zur Betonherstellung

BESCHREIBUNG	Maßeinheit	
<b>LEISTUNG</b>		
Maximale Produktion (je nach Materialien und Dosierungen)	m <sup>3</sup> /Std.	60
Betriebstemperatur der Anlage	°C	-20/+50 °C
<b>DOSIERUNG</b>		
Volumen des Wassertanks	m <sup>3</sup>	2
Volumen des Zementtrichters	m <sup>3</sup>	2,5
Volumen des Behälters für Zuschlagstoffe	m <sup>3</sup>	8,5
<b>AUSSENMASSE UND GEWICHTE</b>		
Maximale Höhe der Maschine ab Auflagefläche	mm	2600
Breite	mm	2450
Länge mit Mischer in Transportstellung	mm	6250
Gesamtgewicht (leer)	N	55.000 (5.500 Kg)
<b>MISCHER</b>		
Maximale vertikale Arbeitsneigung		15°
<b>MOTOR</b>		
Maximale Motorleistung	PS	52
Drehzahl	rpm	3000
<b>MERKMALE DES BEDIENUNGSPANEEL</b>		
Abmessungen	cm	16,5
Typ: Transreflektives Farbdisplay mit Funktionstasten		
Speicherbare Rezepte		50

Die angegebenen Daten sind lediglich Anhaltswerte. Der Hersteller behält sich vor, ohne Vorankündigungen Änderungen vorzunehmen.

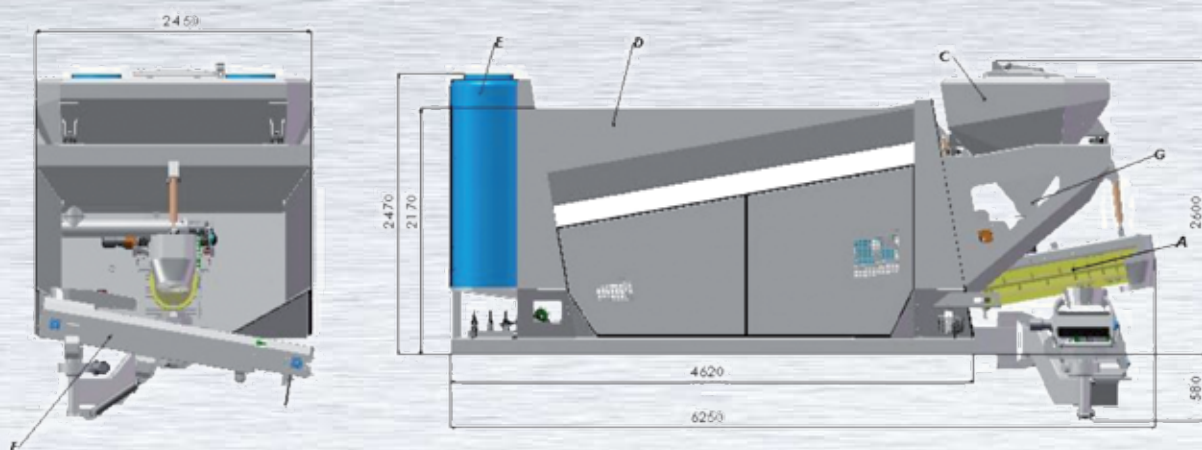

Entleeren des mittleren Mixers mit manuell drehbarem und per Fernbedienung neigbarem Kanal.

LEGENDA:

- A: Mischer
- B: Dieselmotor
- C: Zementsilos
- D: Behälter für Zuschlagstoffe
- E: Wassertanks
- F: Kanal bzw. Band in Transportstellung
- G: Entnahme-Förderschale



# BERTOLI

BERTOLI s.r.l.

Zona Industriale S.Stefano

56045 Pomarance (PI) - Italy

Tel. +39-0588-65176 - Fax +39-0588-62749

email: [info@bertoli.com](mailto:info@bertoli.com)

[www.bertoli.com](http://www.bertoli.com)