

# ZS860

# BERTOLI



L'impianto mobile ZS860 con la sua concezione costruttiva fortemente innovativa, consente di trasportare tutti gli elementi necessari per il confezionamento del calcestruzzo: inerte, cemento, acqua, additivi chimici separati in idonei contenitori ed estrarre durante lo scarico gli elementi in modo proporzionale, in maniera continua, secondo parametri scelti dall'utilizzatore

### **Trasporto separato materiali**

L'impianto ZS860 trasporta separatamente gli elementi per il confezionamento del calcestruzzo e consente all'operatore di variare nel momento dello scarico, la miscela di calcestruzzo.

E' possibile impastare calcestruzzi "magri o grassi" di cemento. È altrettanto possibile impastare calcestruzzi poveri o ricchi di acqua.

Le variazioni sono rapide, precise riscontrate da segnalazioni visive sul quadro sinottico e possono essere eseguite, con l'impianto in funzione senza fermare la produzione.

### **Funzionamento**

L'impianto ZS860 utilizza un nastro estrattore per gli inerti. Questo nastro estrae una quantità fissa e definita di inerte per tutta la larghezza del nastro (per un'altezza variabile da 1 a 14 cm circa) che va a riversarsi nel miscelatore. Durante la miscelazione vengono aggiunti il cemento (estratto da una coclea e controllato a peso mediante celle di carico a decremento sui silos), l'acqua ed eventuali additivi; il tutto è controllato tramite il PLC di cui è dotata la macchina.

La variazione di portata dell'inerte si ottiene quindi regolando le saracinesche, il cemento è a portata fissa, mentre l'acqua è variabile mediante una valvola manuale a membrana.

## ZS860 SCHEDA TECNICA

Impianto mobile per la produzione di calcestruzzo

DESCRIZIONE	Unità di misura	
<b>Rendimento</b>		
Produzione massima (in funzione dei materiali e dei dosaggi)	m <sup>3</sup> /h	60
Range temperature esercizio impianto	°C	-20/+50 °C
<b>Dosaggio</b>		
Volume serbatoio acqua	m <sup>3</sup>	2
Volume tramoggia cemento	m <sup>3</sup>	2,5
Volume tramoggia inerti	m <sup>3</sup>	8,5
<b>Dimensioni d'ingombro e pesi</b>		
Altezza massima macchina da piano di appoggio	mm	2600
Larghezza	mm	2450
Lunghezza con miscelatore in posizione di trasporto	mm	6250
Peso totale (a vuoto)	N	55.000 (5.500 Kg)
<b>Miscelatore</b>		
Inclinazione verticale max di lavoro		15°
<b>Motore</b>		
Potenza max motore	HP	52
Numero giri	rpm	3000
<b>Caratteristiche pannello operatore</b>		
Dimensione		6,5"
Tipologia: a colori transflettivo con pulsanti funzione		
Ricette memorizzabili		50

I dati riportati sono puramente indicativi. Il costruttore si riserva di effettuare modifiche senza obbligo di preavviso.

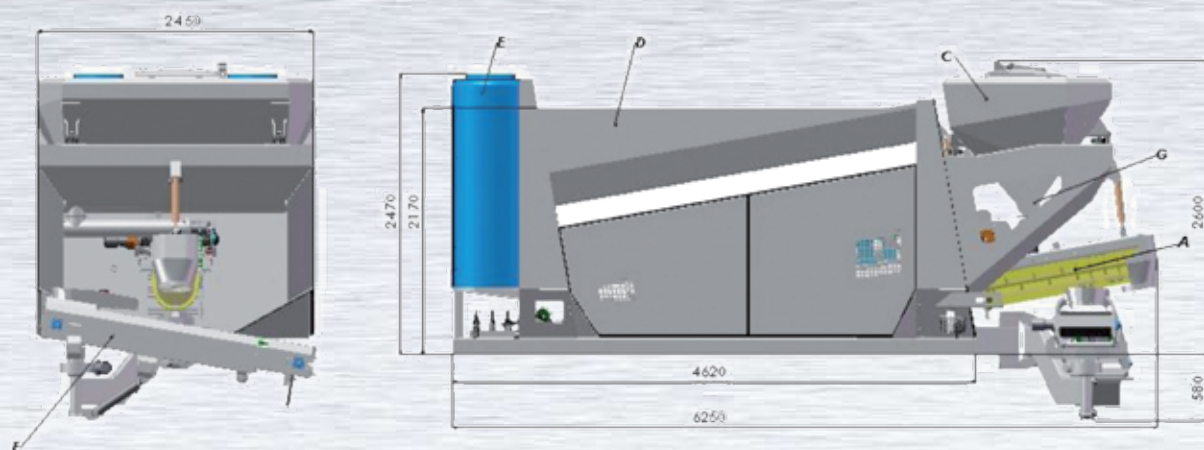

Scarico miscelatore centrale con canale ruotabile manualmente ed inclinabile da radiocomando

LEGENDA:

- A: Miscelatore
- B: Motore diesel
- C: Silos cemento
- D: Tramoggia inerte
- E: Serbatoi acqua
- F: Canale o nastro posizione trasporto
- G: Coclea estrattrice



# BERTOLI

BERTOLI s.r.l.

Zona Industriale S.Stefano  
56045 Pomarance (PI) - Italy

Tel. +39-0588-65176 - Fax +39-0588-62749

email: [info@bertoli.com](mailto:info@bertoli.com)

[www.bertoli.com](http://www.bertoli.com)