

# ZS860

# BERTOLI



O equipamento portátil ZS860, dado seu modelo construtivo, permite o transporte de todos os elementos necessários para a confecção do concreto: agregado, cimento, água, aditivos químicos separados nos recipientes próprios, e extração durante a descarga dos elementos de forma proporcional, contínua, segundo os parâmetros selecionados pelo utilizador.

### **Transporte separado dos materiais**

O equipamento ZS860 transporta separadamente os elementos para a fabricação do concreto, permitindo ao operador variar, quando da descarga, a mistura de concreto. É possível fazer a composição de concretos "magros ou gordos" de cimento. Também é possível fazer a composição de concretos pobres ou enriquecidos de água. As variações são rápidas e precisas, relacionadas por sinalização visível no quadro sinótico, podendo ser realizadas com o equipamento em funcionamento sem interromper a produção.

### **Funcionamento**

O equipamento ZS860 utiliza uma esteira extratora para os agregados. Esta esteira extrai uma quantidade fixa e definida de agregados em toda a largura da esteira (para uma altura variável aproximadamente entre 1cm a 14cm) que será admitida no misturador. Durante a mistura são adicionados o cimento (retirado por uma rosca transportadora e controlado por peso, através das células de carga por precipitação nos silos), a água e os eventuais aditivos. Tudo isso é controlado através do PLC, contido no equipamento.

## FICHA TÉCNICA - ZS860

Equipamento móvel para a produção de concreto

DESCRIÇÃO	U.M.	
<b>RENDIMENTO</b>		
Produção máxima (em função de materiais e dosagens)	mc/h	60
Amplitude das temperaturas de exercício do equipamento	°C	-20/+50 °C
<b>DOSAGEM</b>		
Volume do tanque de água	mc	2
Volume da moega de cimento	mc	2,5
Volume da moega de agregados	mc	8,5
<b>DIMENSÕES GERAIS E PESOS</b>		
Altura máxima do equipamento no plano de apoio	mm	2600
Largura	mm	2450
Comprimento com o misturador na posição de transporte	mm	6250
Peso total (vazio)	N	55.000 (5.500 Kg)
<b>MISTURADOR</b>		
Inclinação vertical máxima de serviço		15°
<b>MOTOR</b>		
Potência máxima do motor	HP	52
Número de rotações	rpm	3000
<b>CARACTERÍSTICAS DO PAINEL DO OPERADOR</b>		
Dimensão		6,5"
Tipo: Colorido, anti-reflexo com botões de funções		
Fórmulas memorizáveis		
		50

Os dados apresentados são meramente indicativos. O fabricante reserva-se o direito de realizar alterações sem aviso prévio.

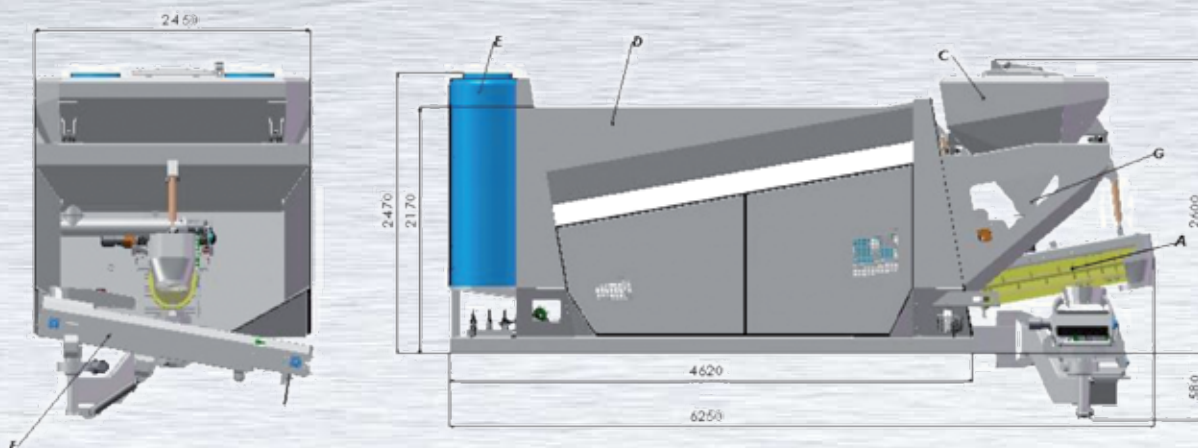

Descarga do misturador central com canal rotativo manual e inclinável por comando a rádio

- A: Misturador
- B: Motor a diesel
- C: Silos de cimento
- D: Moega do agregado
- E: Tanque de água
- F: Canal ou esteira em posição de transporte
- G: Rosca transportadora



# **BERTOLI**

BERTOLI s.r.l.

Zona Industriale S.Stefano  
56045 Pomarance (PI) - Italy

Tel. +39-0588-65176 - Fax +39-0588-62749

email: [info@bertoli.com](mailto:info@bertoli.com)

**[www.bertoli.com](http://www.bertoli.com)**